

ПАСПОРТ

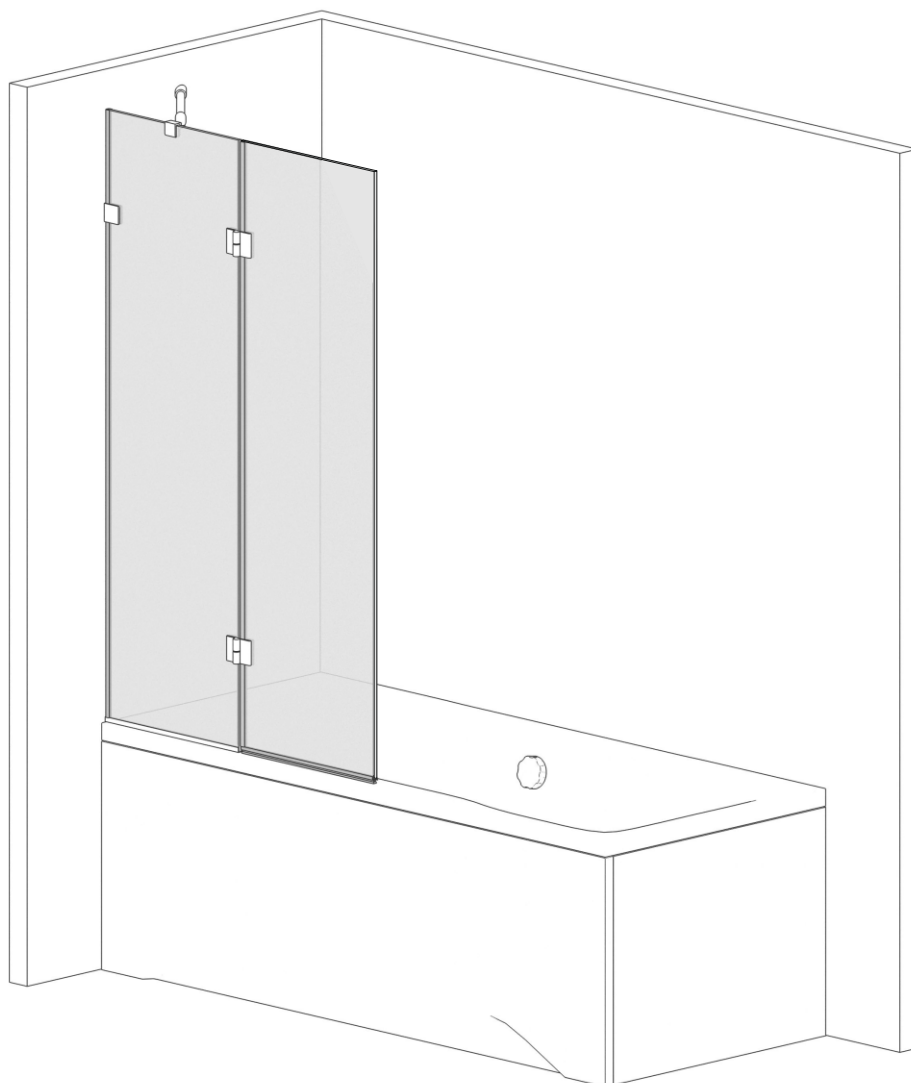

led MIRROR SHOWER box
інтер'єрні дзеркала та душові кабіни



SPARTA

Шторка до вани

Інструкція по монтажу

**В інструкції наведений приклад монтажу
лівого варіанта**

ШАНОВНИЙ ПОКУПЕЦЬ!

Ми дякуємо Вам за придбання Душової kabіни ТМ Liberta та впевнені, що вона виправдає всі Ваші очікування.

Душова kabіна може використовуватися як в побутових, так і в комерційних умовах. У будь-якому випадку, її монтування буде простим та безпечним, а використання принесе задоволення і користь для здоров'я Вам та Вашій сім'ї.

Придбаний Вами виріб виготовлений відповідно до сучасних європейських технічних стандартів, відповідає необхідним будівельним і санітарним нормам, адаптовано для експлуатації в Україні.

Будь ласка, уважно ознайомтесь з цією інструкцією по монтуванню та експлуатації Душової kabіни, для забезпечення виробу максимально зручного та ефективного монтування, використання та обслуговування.

Компанія-виробник ТМ Liberta лишає за собою право не повідомляти користувача про внесення якісних змін до конструкції виробу.

Дякуємо за Ваш вибір!

УВАГА!

Монтування Душової kabіни повинне виконуватись фахівцями з відповідною кваліфікацією та досвідом роботи з гартованим склом та скляними виробами.

Монтувальник повинен забезпечити власну безпеку під час роботи зі склом (захисні окуляри, рукавиці, відповідна одяг, тощо).

Торці та кути скла є найбільш вразливими ділянками. Категорично заборонено допускати найменші удари у ці ділянки під час монтування.

Перед початком монтування необхідно уважно ознайомитись з даною інструкцією та перевірити комплектність і цілісність виробу.

Компанія-виробник ТМ Liberta не несе відповідальності за дефекти, виявлені на вже встановлених виробках.

Перед монтуванням обов'язково перевірити, чи відповідає вигляд, розміри і колір виробу Вашим побажанням.

У випадку, якщо Душова kabіна доставлена з холодного середовища в тепле приміщення, монтаж проводити через деякий час, щоб виріб прийняв температуру приміщення.

Душова kabіна призначена для побутового використання усередині приміщення.

Елементи упаковки (пластикові куточки, металеві скріпки) можуть бути потенційно небезпечні для дітей, тому відразу ж після монтування Душової kabіни приберіть їх в недоступне для дітей місце.

Регулярно, з періодичністю не менше 1 раз у 6 місяців, проводьте зовнішній огляд душової kabіни, підтягніть усі кріплення. У випадку некоректної роботи будь якого механізму, негайно повідомте виробника зручним для вас засобом.

Довговічність та герметичність встановленої душової kabіни залежить від кваліфікації монтувальника та якістю виконаних ним робіт. Обов'язково, задля власної безпеки, після закінчення монтувальних робіт, вимагайте у монтувальника складання Акту виконаних робіт.

Компанія-виробник ТМ Liberta не несе будь якої відповідальності перед покупцем за якість виконаних робіт третьою стороною: послуги транспортування та вантажників, послуги монтування, клінінгу та інші послуги не пов'язані з компанією-виробником.

Дотримуйтесь умов гарантії.

ЗАБОРОНЕНО!

Встановлювати Душову kabіну без використання захисних засобів власної безпеки (окуляри, рукавиці, одяг, взуття, тощо).

Встановлювати Душову kabіну на вулиці.

Використовувати Душову kabіну не за призначенням.

Чистити Душову kabіну абразивними і агресивними миючими засобами.

ПОВСЯКДЕННИЙ ДОГЛЯД.

Використовуйте звичайні рідкі миючі засоби та м'яку тканину для прибирання Душової kabіни.

Заборонено користуватися миючими засобами, що містять ацетон, аміак, органічні розчинники та дезінфікуючими засобами що містять формальдегід.



Для поліровки і наведення блиску можна користуватися спеціально призначеними для цього засобами.

Осад і наліт, що залишаються від води, з поверхні kabіни краще видалити, змочивши м'яку тканину в теплом лимонному соці або оцті.

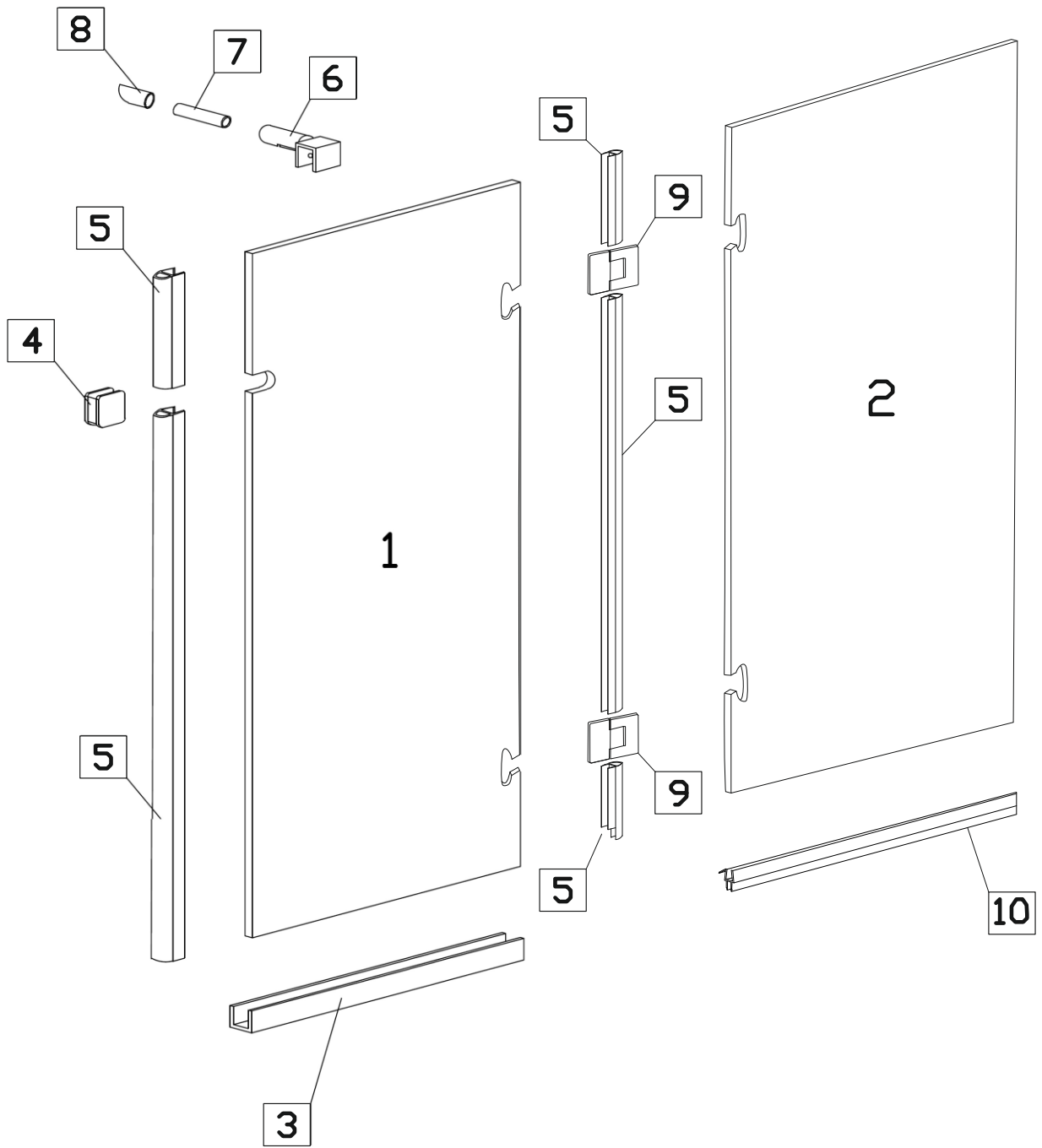
Металеві частини Душової kabіни легко протріть м'якою вовняною тканиною.

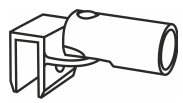

СПЕЦИФІКАЦІЯ Шторка до вани SPARTA

№	Позначення	Найменування	Шт
1		скло	1
2			1
3	 h 12mm	профіль на підлогу	1
4		кріплення стіна-скло	1
5		ущільнювач	5 (3*)
5*	 h 17mm	профіль на стіну	2
6		кріплення скло-стабілізатор	1
7		стабілізатор	1
8		кріплення стіна-стабілізатор	1
9		петля	2
10		ущільнювач з відливом	1
11		дюбель 8x40	2
12		шуруп 4x40	2
13		дюбель 6x30	4 (12*)
14		шуруп 3x35	4 (12*)
15		підкладка 3мм	6

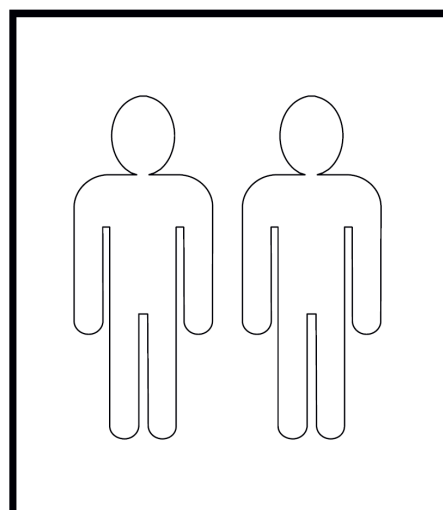
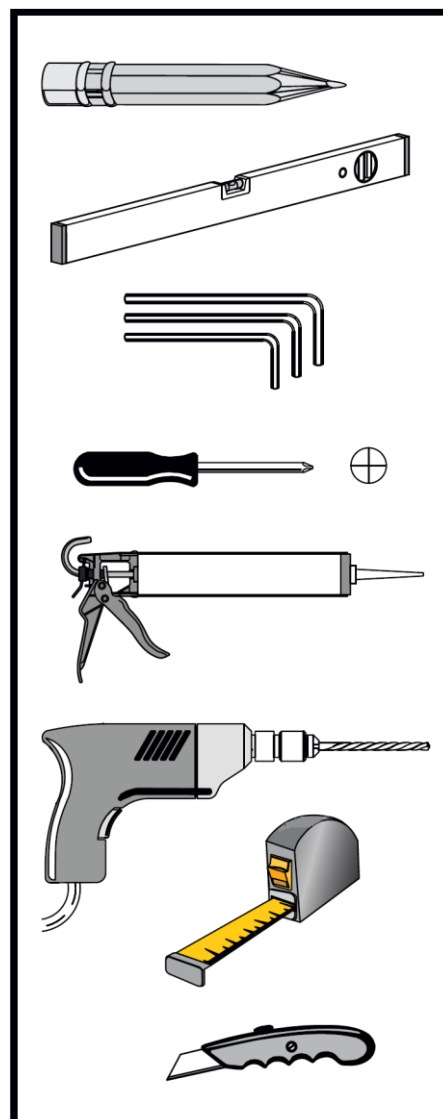

* при купівлі виробу у даній комплектації

1. Встановлення профіля на вану.

УВАГА! В залежності від Вашої потреби, закріпити профіль до вани можливо за допомогою шурупів або приклеїти прозорим силіконом.

Радимо профіль до вани приклеїти, так як свердління отворів у вані може привести до її пошкодження.

Використовуйте кріплення профіля до вани за допомогою шурупів у випадках необхідності, та коли профіль неможливо надійно приклеїти у зв'язку з конструкційними особливостями Вашої вани.

1.1. Визначте відстань розміщення зовнішньої сторони профіля на вану №3. Притисніть його до стіни під прямим кутом (мал. 1).

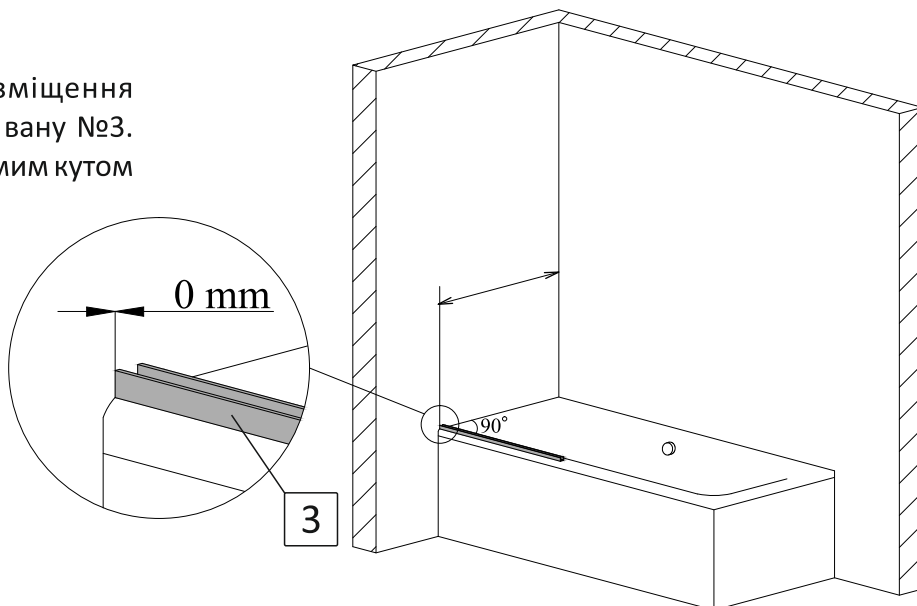

мал. 1
(вигляд спереду)

1.2. Відмітьте положення профіля №3 на вані крізь отвори на ньому (мал. 2).

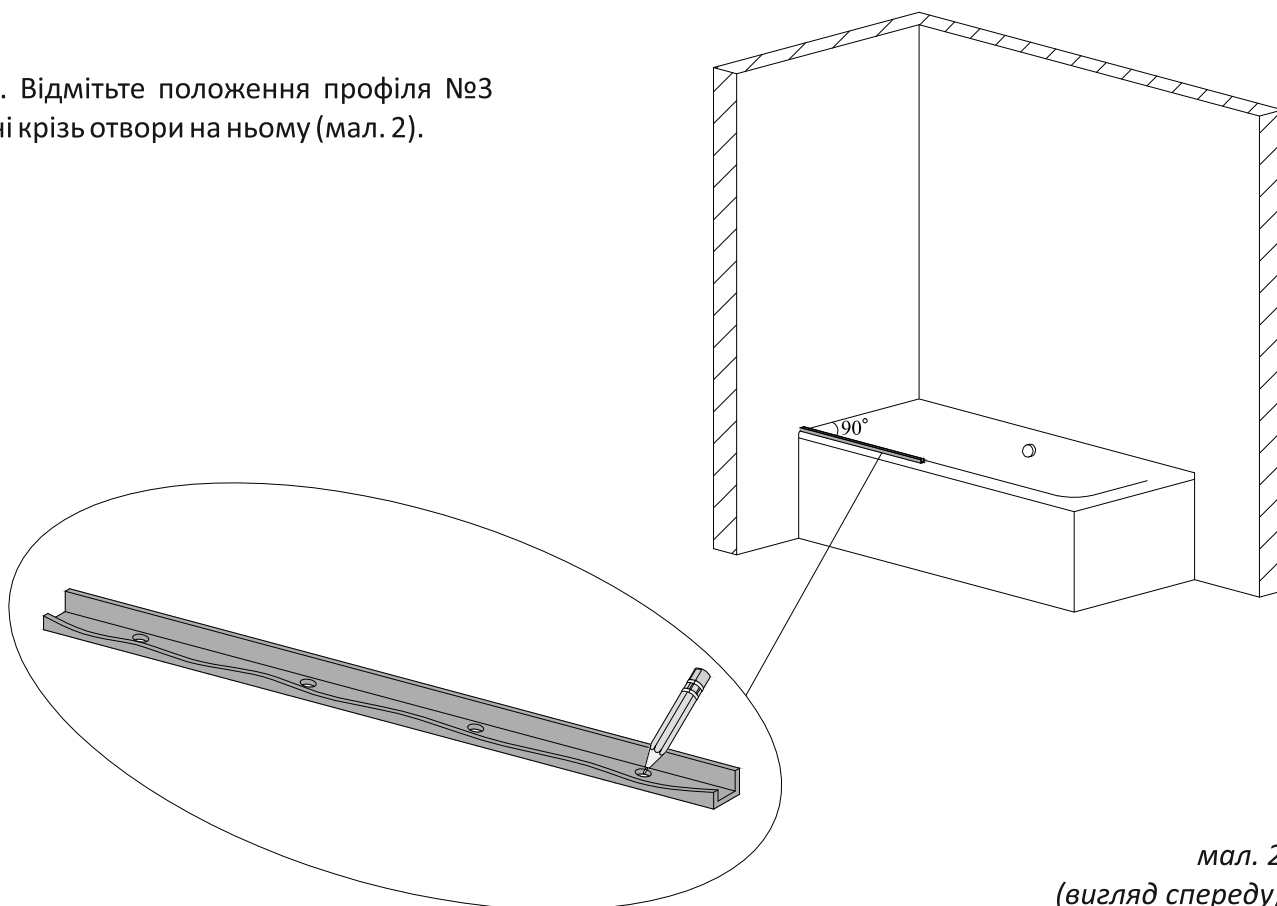

мал. 2
(вигляд спереду)

1.3. Нанесіть на нижню сторону профіля прозорий силікон. Приклейте його до ванни. В залежності від силікону, не торкайтеся профіля наступні декілька годин, дайте час йому підсохнути (мал. 3).

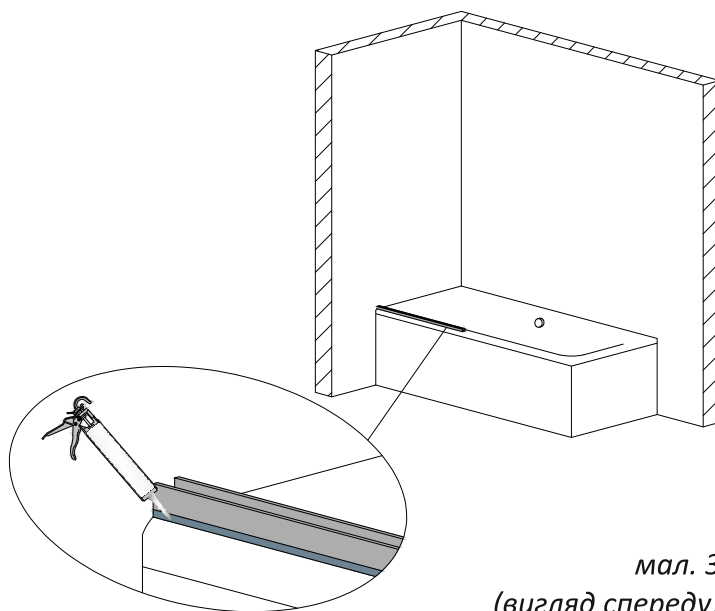

мал. 3
(вигляд спереду)

У випадку, якщо профіль до ванни неможливо приклеїти виконайте дії згідно п. 1.4 та п. 1.5.

1.4. Виконайте свердління отворів у вані потрібного діаметра для кріплення його шурупами №14 (мал. 4).

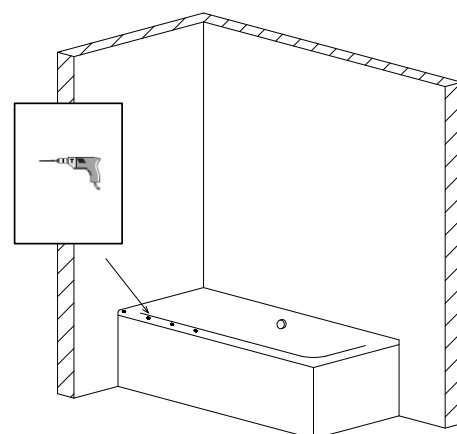

мал. 4
(вигляд спереду)

1.5. Нанесіть на нижню сторону профіля прозорий силікон. За допомогою шурупів №14 закріпіть профіль до ванни (мал. 5).

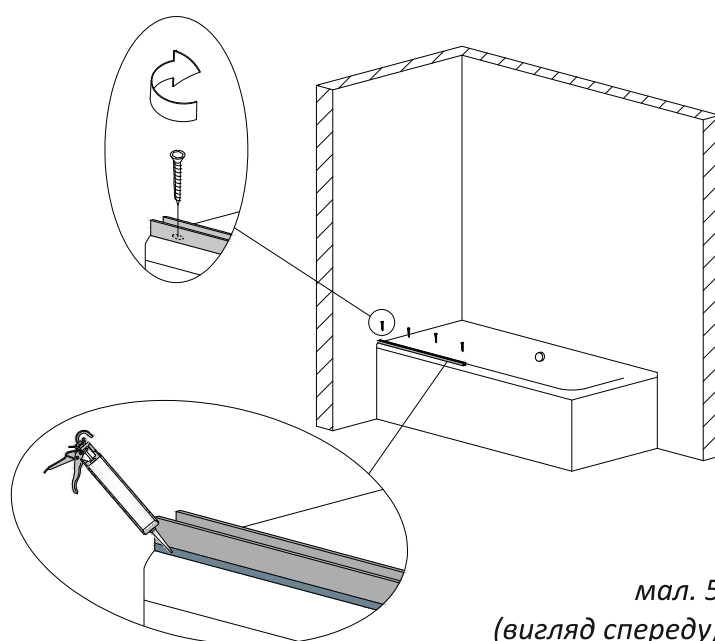

мал. 5
(вигляд спереду)

2. Встановлення кріплення стіна-скло.

2.1. За допомогою 6-гранного ключа розберіть кріплення стіна-скло №4 (мал. 6).

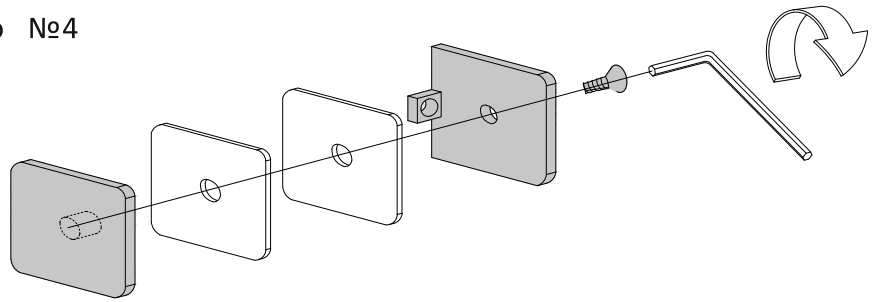

мал. 6

2.2. Встановіть скло у профіль №3. Притисніть до стіни. За допомогою рівня, забезпечте **виключно вертикальне!** положення скла (мал. 7).

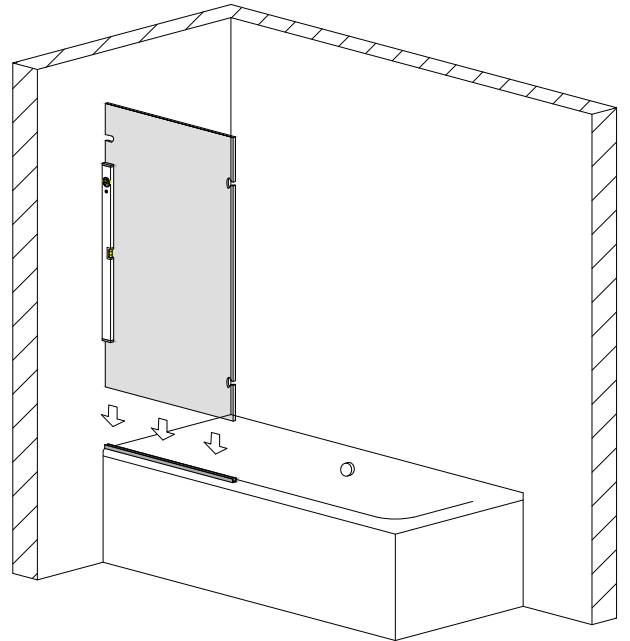

мал. 7
(вигляд спереду)

2.3. З внутрішньої сторони скла, по середині спеціального вирізу, притисніть кріплення стіна-скло №4. Відмітьте місце його встановлення на стіні (мал. 8).

Відставте скло у сторону.

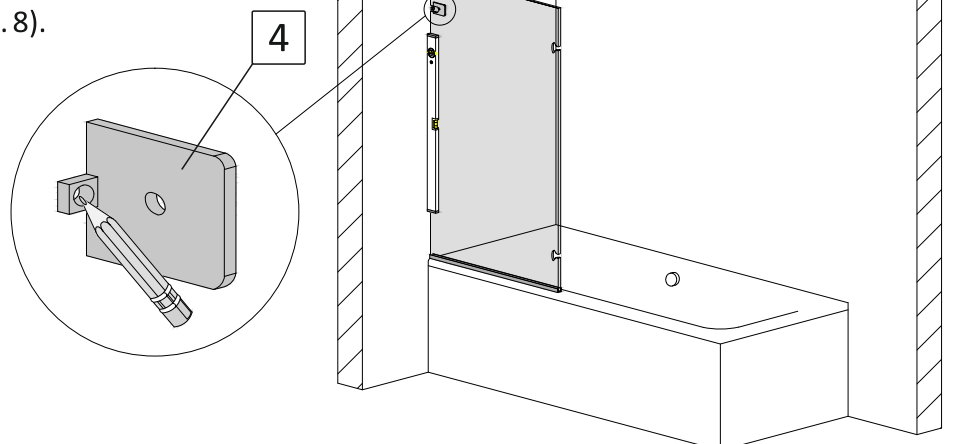

мал. 8
(вигляд спереду)

2.4. Виконайте свердління отвору у стіні діаметром 8мм. Вставте в отвір дюбель №11 (мал. 9).

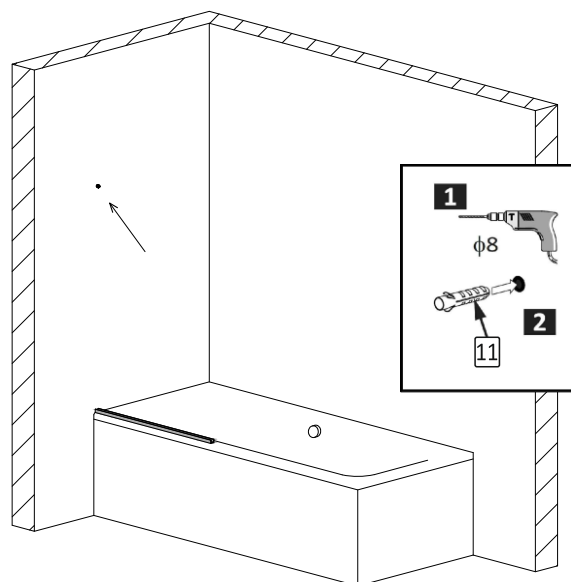

мал. 9
(вигляд спереду)

2.5. Закріпіть кріплення до стіни шурупом №12 (мал. 10).

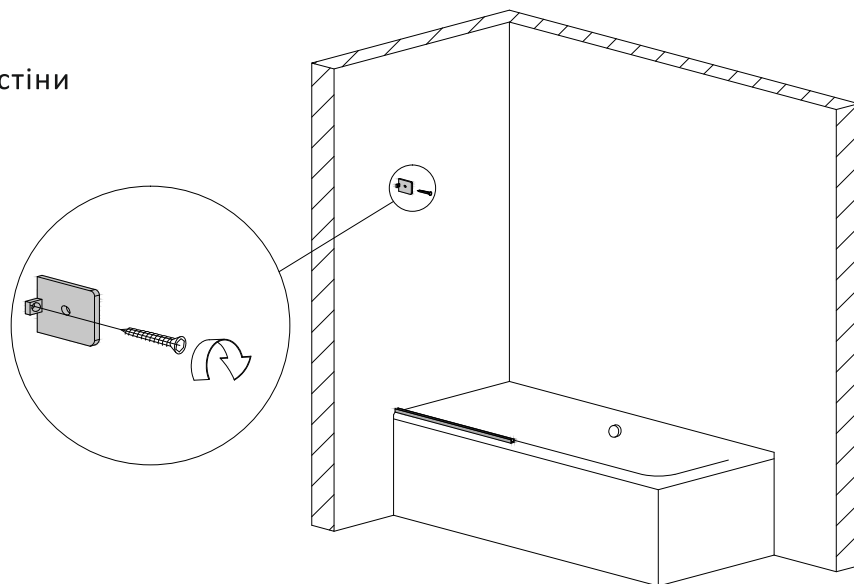

мал. 10
(вигляд спереду)

3. Встановлення нерухомої стінки шторки. (безпрофільна система монтажу)

3.1. Підріжте канцелярським ножом ущільнювач №5 таким чином, щоб він щільно прилягав знизу до верхнього краю встановленого на вані профіля №3 (усередину профіля ущільнювач не має заходити), а зверху – до нижнього краю встановленого кріплення №4 (мал. 11).

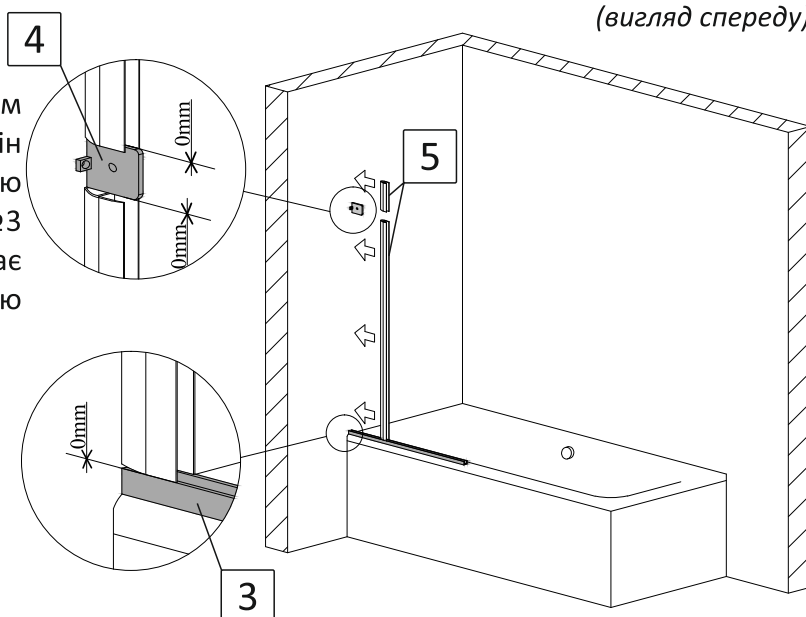

мал. 11
(вигляд спереду)

3.2. Одягніть цей ущільнювач на торець скла. Залиште відступ до нижнього краю скла 8мм (мал. 12).

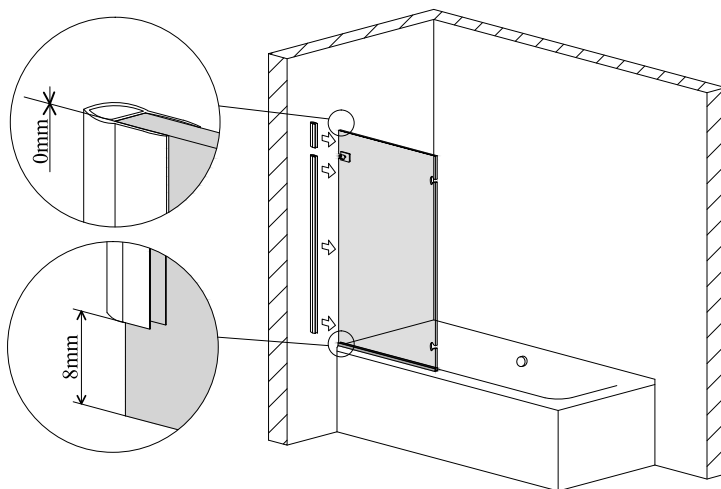

мал. 12
(вигляд спереду)

3.3. Усередину встановленого профіля №3 нанести шар прозорого силікону (мал. 13).

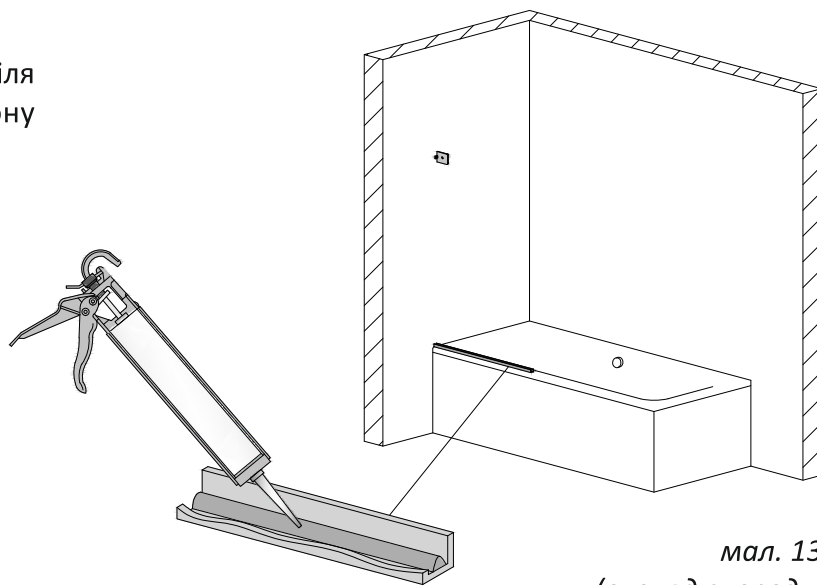

мал. 13
(вигляд спереду)

3.4. Вставте скло у профіль на вані. Притисніть до стіни та зафіксуйте кріпленням №4. Зовнішній торець скла має бути в один рівень з профілем №3 (мал. 14).

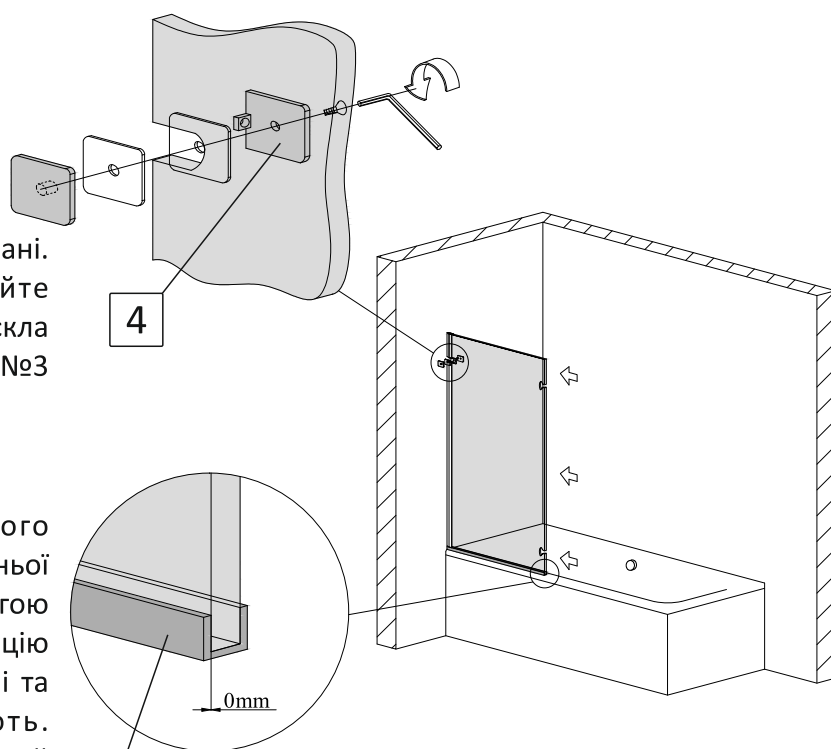

мал. 14
(вигляд спереду)

3.5. Для запобігання можливого протікання, рекомендуємо з внутрішньої сторони душової kabіни за допомогою прозорого силікону зробити герметизацію стика між ущільнювачами №5 на склі та стіною до якої вони прилягають. Герметизацію стика виконати по всій висоті душової kabіни.

3*. Встановлення нерухомої стінки шторки.

(профільна система монтажу)

3.1а.* Профіль на стіну №5* (довгий) притисніть до профіля на вані №3, до стіни, та до внутрішньої сторони встановленого кріплення №4. Відмітьте його положення на стіні крізь отвори на ньому (мал. 11а*).

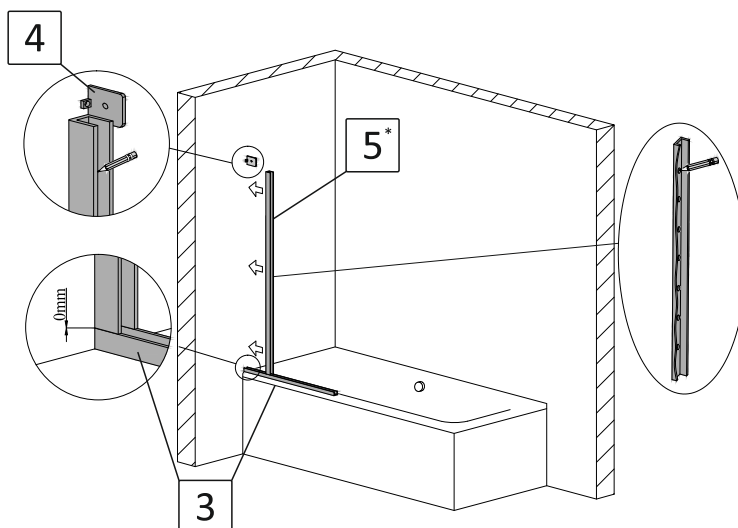

мал. 11а*
(вигляд спереду)

3.1б.* На висоті Вашої душової kabini, що вказана у назві після букви «h», притисніть до стіни та до внутрішньої сторони встановленого кріплення №4 профіль на стіну №5* (короткий). За допомогою рівня забезпечте **виключно вертикальне положення!** Відмітьте його положення на стіні крізь отвори на ньому (мал. 11б*).

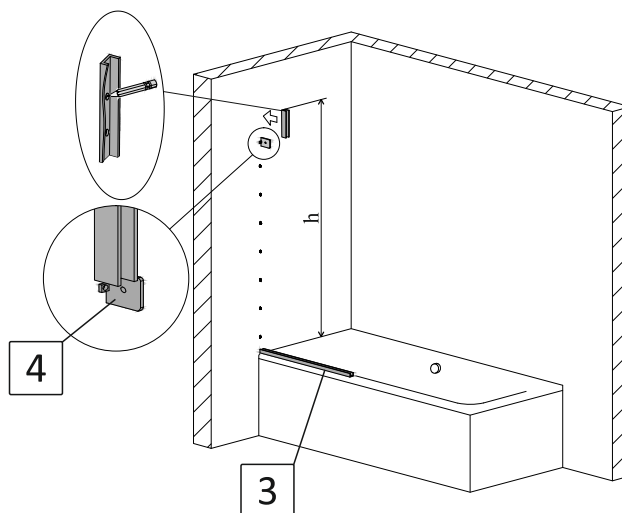

мал. 11б*
(вигляд спереду)

3.1в.* Виконайте свердління отворів у стіні діаметром 6мм. Вставте в отвори дюбелі №13 (мал. 11в*).

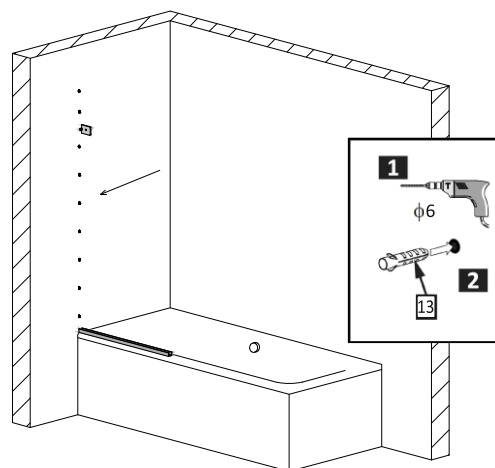

мал. 11в*
(вигляд спереду)

3.2.* Нанесіть на нижню сторону профілей, що прилягають до стіни, прозорий силікон. За допомогою шурупів №14 закріпіть профілі до стіни (мал. 12*).

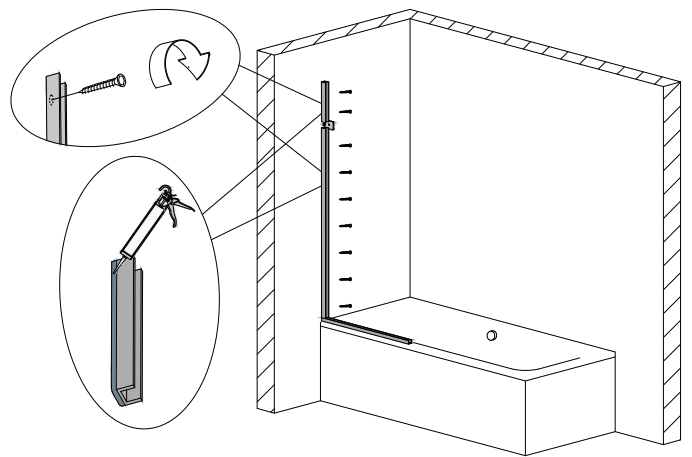

мал. 12*
(вигляд спереду)

3.3.* Усередину встановлених профілей №3 та №5* (довгий та короткий) нанесіть суцільний шар прозорого силікону. Кількість силікону має бути такою, щоб при встановленні скла у профілі, силікон заповнив усі можливі порожнечі між склом та профілями (мал. 13*).

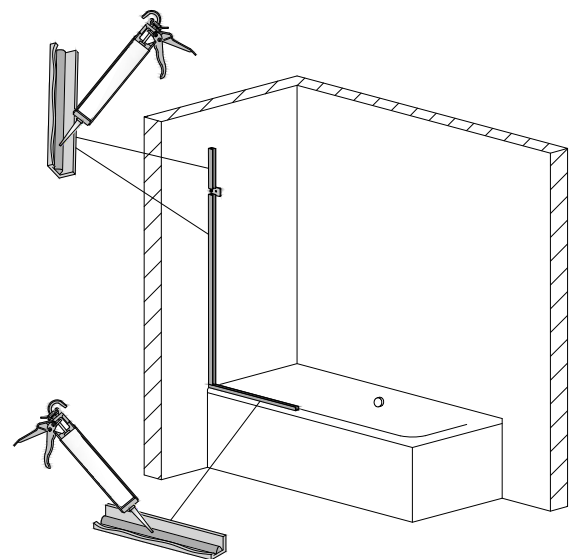

мал. 13*
(вигляд спереду)

3.4.* Вставте стінку у профілі №3 та №5*. Притисніть до стіни та зафіксуйте кріпленням №4. Зовнішній торець скла, має бути в один рівень з профілем на вані (мал. 14*).

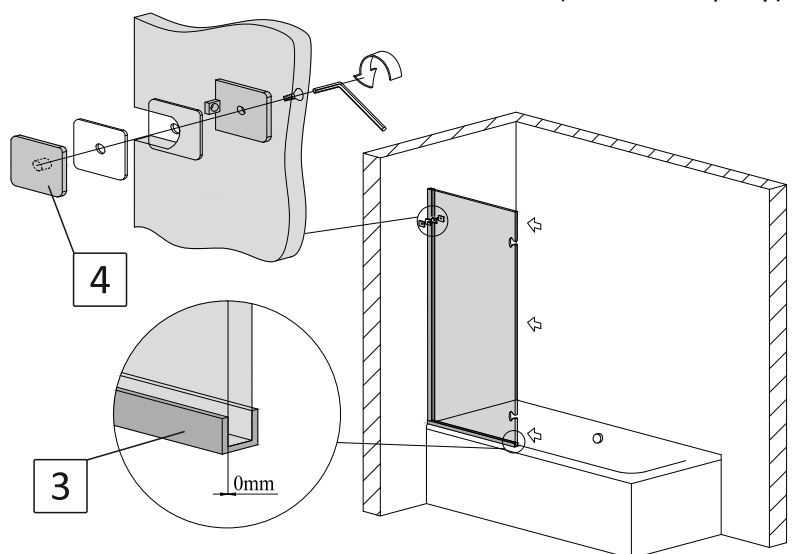

мал. 14*
(вигляд спереду)

3.5. Закріпіть на склі кріплення скло-стабілізатор №6 та розслабте гвинт повороту кріплення до кута 45° (мал. 15).

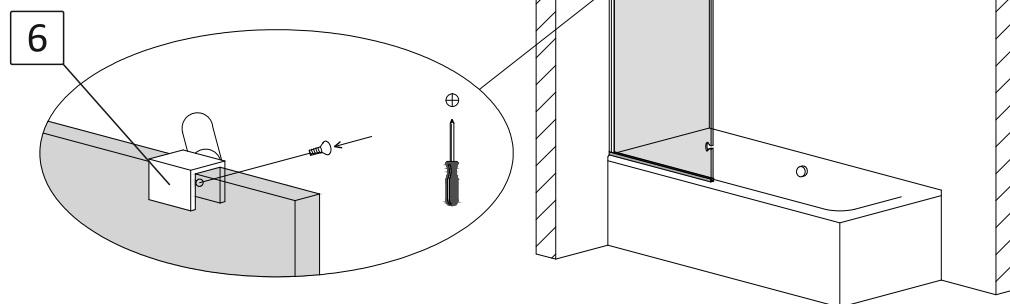

мал. 15
(вигляд спереду)

3.6. За допомогою 6-гранного ключа вставте та закріпіть кріплення стіна-стабілізатор №8 у стабілізатор №7. Отриману конструкцію вставте та закріпіть у кріплення №6, що знаходиться на склі (мал. 16).

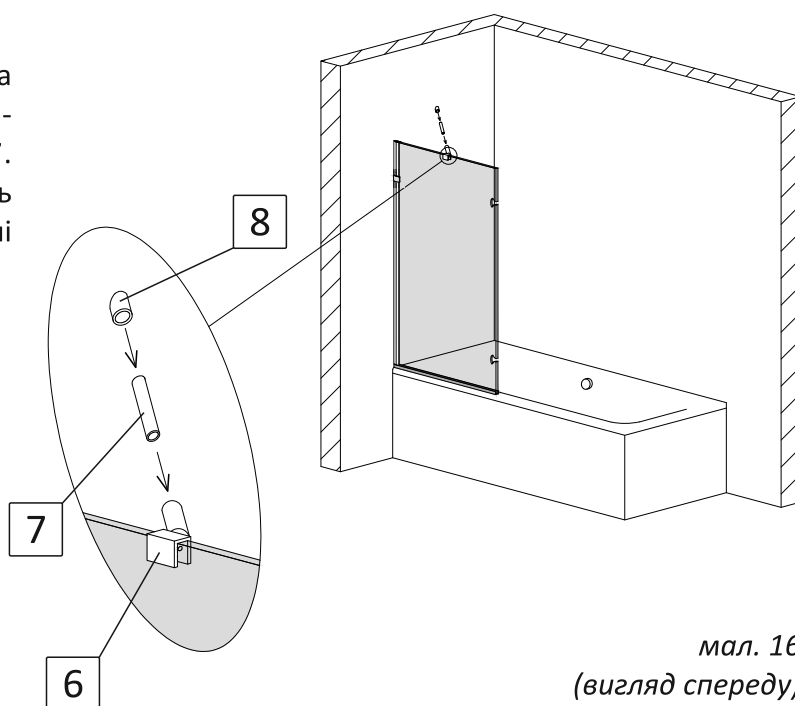

мал. 16
(вигляд спереду)

3.7. Притисніть зібраний стабілізатор до стіни під кутом 45°, відмітьте місце його кріплення (мал. 17).

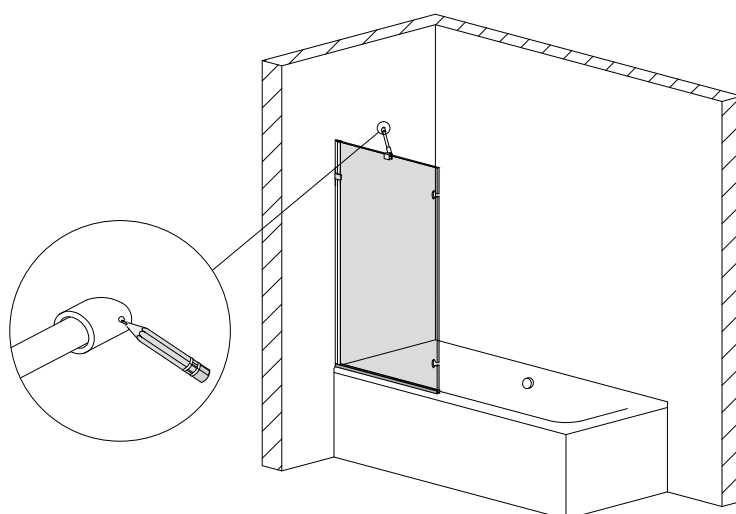

мал. 17
(вигляд спереду)

3.8. Виконайте свердління отвору у стіні діаметром 8мм. Вставте в отвір дюбель №11 (мал. 18).

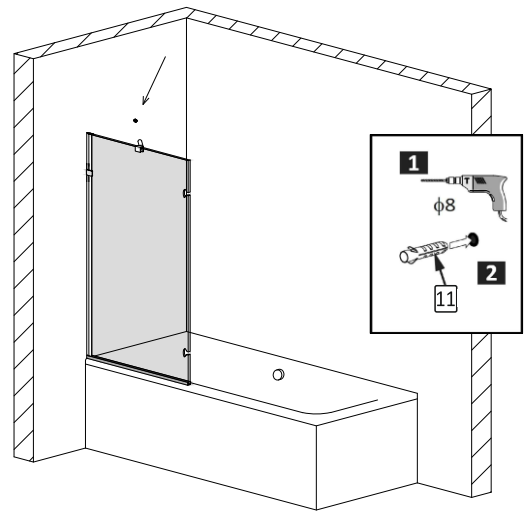

мал. 18
(вигляд спереду)

3.9. Закріпіть зібраний стабілізатор до стіни шурупом №12 (мал. 19).

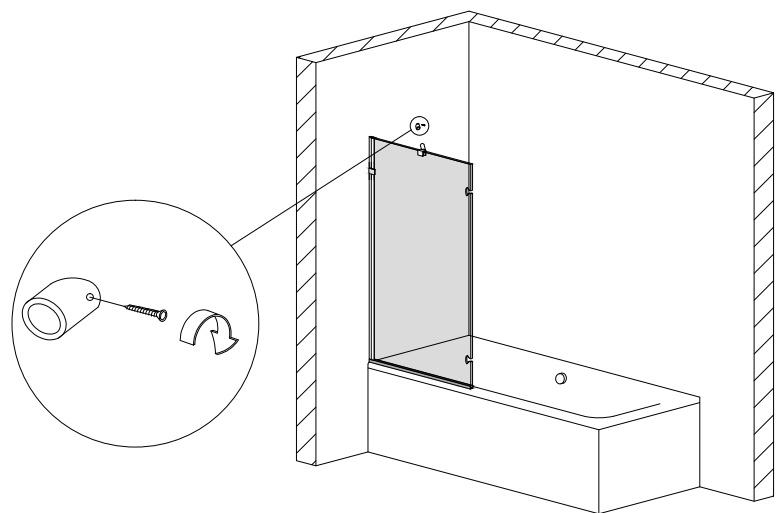

мал. 19
(вигляд спереду)

3.10. За допомогою 6-гранного ключа остаточно відрегулюйте та затисніть положення тримача скла (мал. 20).

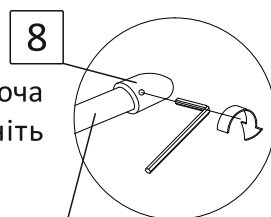

3.11. На кріпленні №6 затисніть гвинт повороту до кута 45°.

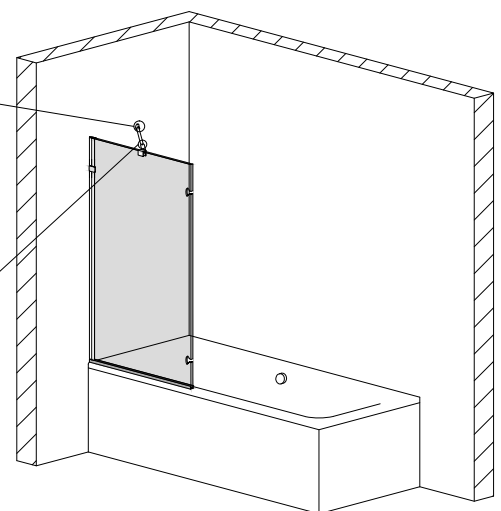
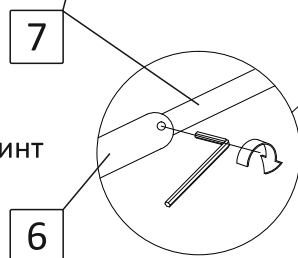

мал. 20
(вигляд спереду)

4. Встановлення дверей.

4.1. За допомогою 6-гранного ключа розберіть петлі №9 (мал. 21).

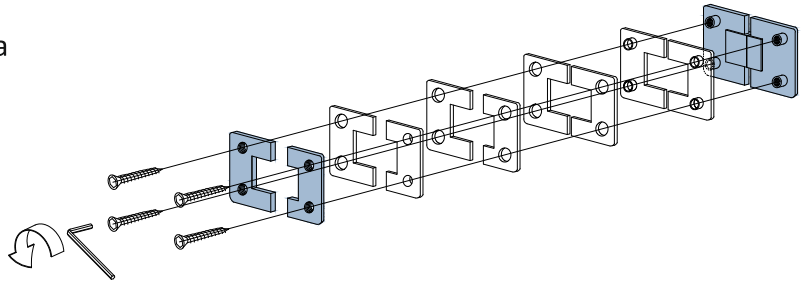

мал. 21

4.2. Встановіть та закріпіть петлі №9 на нерухому стінку шторки (мал. 22).

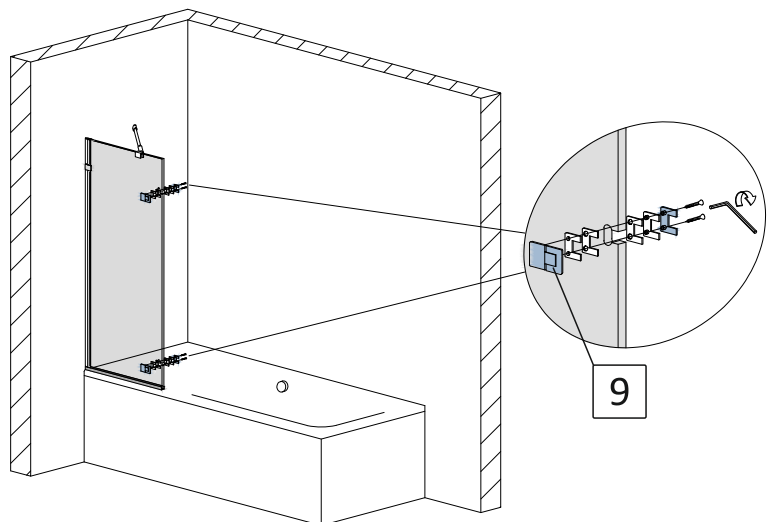

мал. 22
(вигляд спереду)

4.3. Розмістіть двері на потрібне місце в один рівень з нерухою стінкою шторки на пластикові підкладки №15. За допомогою підкладок №15 забезпечте необхідну відстань від нижнього краю дверей до ванни 9мм. Закріпіть петлі №9 на дверях за допомогою 6-гранника (мал. 23).

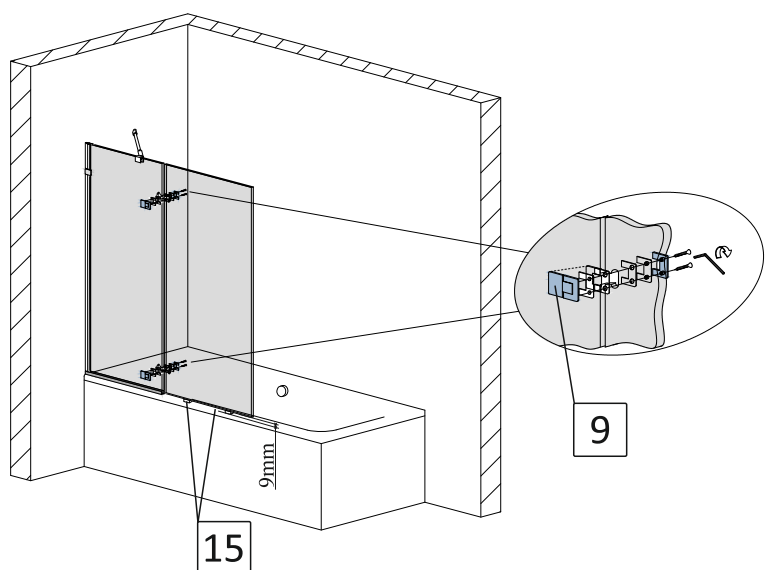

мал. 23
(вигляд спереду)

4.4. На торець нерухомої стінки шторки одягніть ущільнювачі №5 (3шт), заздалегідь підрізавши його канцелярським ножом для щільного прилягання між петлями, а також між нижньою петлею та профілем №3 (мал.24).

Для більшої зручності рекомендуємо відкрити двері.

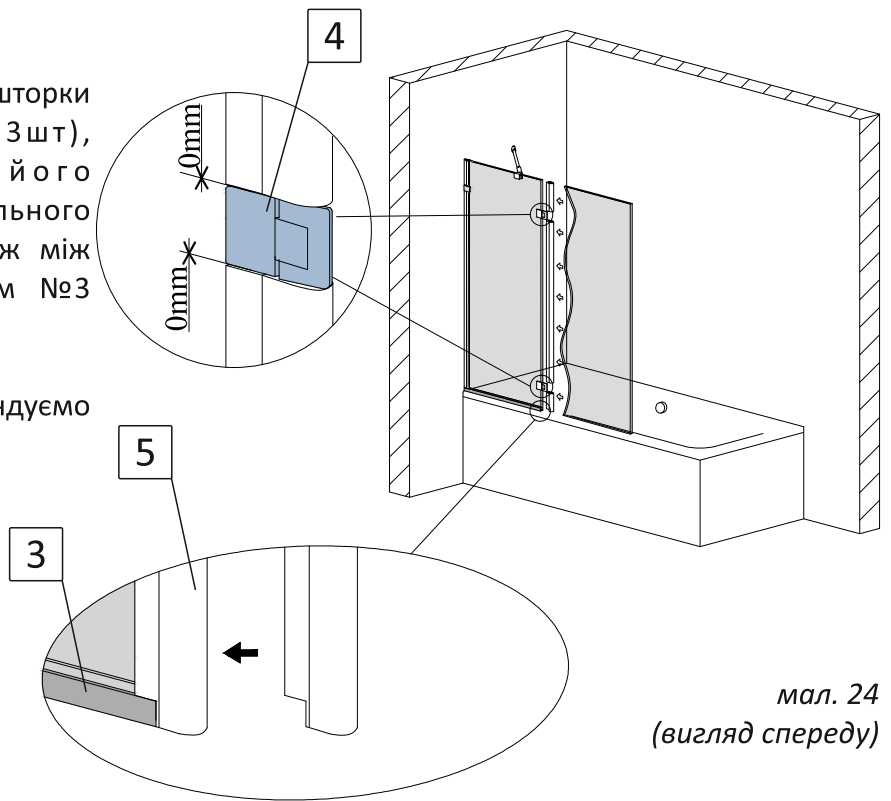

мал. 24
(вигляд спереду)

4.5. Одягніть ущільнювач з відливом №10 на нижній торець скла дверей, щоб пряма його сторона була в один рівень з краєм скла (мал. 25).

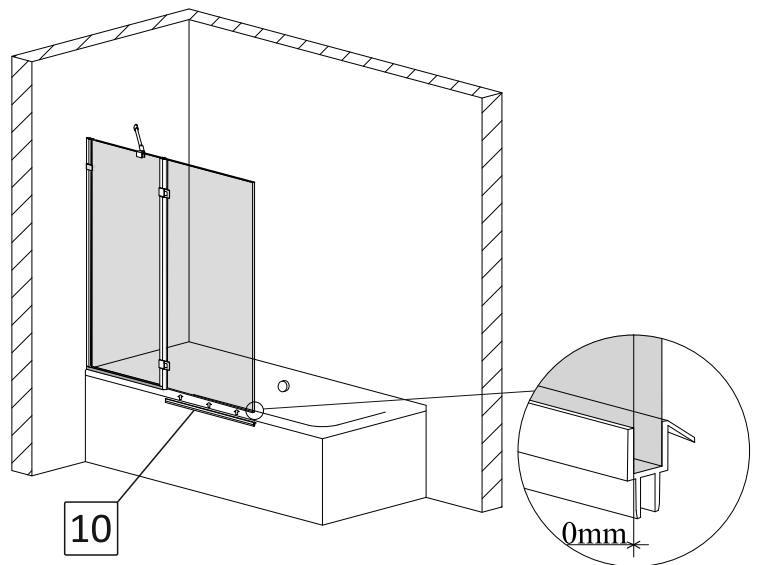

мал. 25
(вигляд спереду)

4.6. Час повного висихання силікону не менше 12 годин. Користуватися шторкою можна через 12 годин після закінчення монтажних робіт.

Гарантійний талон

Виробник ТМ Liberta надає гарантію на вироби у відповідності до нижче перерахованих принципів та встановлених Законом умов. Гарантія діє лише у випадку надання правильно заповненого гарантійного талону. Інсталяція виробу повинна проводитися згідно вказівок, вказаних у інструкції з монтажу та будівельної підготовки. Гарантія, яку надає виробник на основі чинного Цивільного Кодексу, надає покупцю право на безкоштовне усунення дефекту виробу, який він придбав.

Право відповідальності за дефект, на який розповсюджується гарантія не визнається у випадку, якщо покупець звернувся після закінчення гарантійного терміну. Якщо ж рекламація визнана, гарантійний термін продовжується на період оформлення рекламації. Покупець зобов'язаний звернутися за гарантією в магазин, що вказаний у гарантійному талоні або на сайт www.liberta.ua

Задля власних інтересів наполягайте на повному заповненні гарантійного талону в місці придбання товару!

Гарантія не розповсюджується на:

- дефекти виявлені на змонтованому товарі;
- дефекти, отримані під час транспортування або невідповідного способу зберігання;
- частини, які природно зношуються на протязі строку експлуатації (втулки, ролики, ручки, ущільнювачі та інше);
- дефекти, спричинені неправильною інсталяцією, яка не відповідає будівельній підготовці та вказівкам у інструкції по монтажу;
- дефекти що виникли у зв'язку з неправильним використанням та доглядом;
- знос виробу при інтенсивному використанні;
- механічні або інші пошкодження виробу, пов'язані з непередбачуваними ситуаціями (наприклад пожежа, землетрус та інше);
- дефекти, що виникли при використанні виробу за межами ванної кімнати в неприйнятних або екстремальних умовах (наприклад в сауні та інше);
- дефекти, що виникли внаслідок самостійної зміни конструкції покупцем або іншими особами після купівлі виробу.

Вимоги:

Гарантійний талон та товарний чек дбайливо зберігайте протягом усього терміну дії гарантії. При оформленні рекламації від Вас обов'язково вимагатимуть оригінали вищеперерахованих документів!

Гарантійний термін:

Гарантійний термін починається з дати купівлі виробу покупцем, зазначеної у гарантійному талоні.

ПАСПОРТ
на виріб ТМ Liberta

Виріб: _____
Модель: _____
Номер замовлення: _____
Виробник: ТМ Liberta
Країна виробництва: Україна
Дата виробництва: «___» _____ 201_ року
Гарантійні зобов'язання: при виконанні правил зберігання та експлуатації.
Гарантія: _____ місяців з дня продажу.
Штамп виробника: _____

ГАРАНТІЙНИЙ ТАЛОН
Фірма продавець

Назва організації: _____
Адреса: _____
Телефон: _____
ПІБ продавця: _____
Дата продажу: «___» _____ 201_ року

Виріб отриманий у повному комплекті з Інструкцією по експлуатації.
З умовами гарантійного обслуговування ознайомлений та згоден.

_____ Підпис _____ ПІБ Покупець

_____ Підпис _____ ПІБ Продавець

Штамп фірми продавця